

DATENBLATT

CENTAUR TREFOIL

- Gewölbter Sattelhalter für durchhängende Kabelinstallationen
- Drehpunkte ermöglichen eine teilweise Drehung des Sattels nach oben und unten und von links nach rechts über seine Länge
- Aufklappbare Kabelschelle erleichtert die Installation
- Kurzschlussgeprüft nach IEC 61914

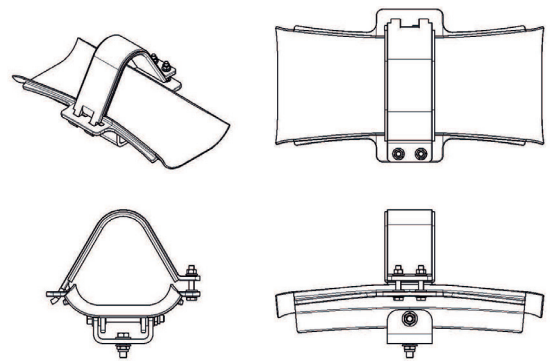

Die Centaur Dreipass-Kabelsättel sind zur Aufhängung von Hochspannungskabeln in Dreiecksformation entlang Stahlkonstruktionen mit einer typischen Länge von 3 - 8 m konzipiert. Die Anordnung besteht aus einem stranggepressten Aluminiumsattel und einem mit Scharnier versehenen Aluminium-Oberband. Die Krümmung des Sattels nimmt die thermische Ausdehnung des Kabels auf; die Enden des Sattels sind konisch erweitert, so dass die Kabel nicht mit einer scharfen Kante in Berührung kommen können. Centaur Dreipass ist in Längen von 400, 600 und 800 mm für unterschiedliche Kabeldurchmesser und Montageabstände erhältlich. Centaur Dreipass ist projektspezifisch und es können deshalb keine Sortimentsdetails angegeben werden. Bitte kontaktieren Sie Ellis für weitere Informationen.



EIN FOTO DES KURZSCHLUSSPRÜFSTANDES FÜR CENTAUR DREIPASS. DIE TESTS WURDEN IN DEN ZKU-LABORATORIEN IN PRAG, CZ, DURCHFÜHRT.

KURZSCHLUSSPRÜFUNGEN

Centaur Dreipass wurde nach den folgenden Parametern kurzschlussgeprüft, siehe Prüfbericht Nr. ZKU 16-050 für weitere Details:

- Kabel = Ø103mm
- Kabelhalter Alle 7m mit Zwischenbändern alle 1,4m
- Spitzenstrom = 117 kA

TESTZUSAMMENFASSUNG

Centaur Kabelhalter wurden in Übereinstimmung mit der Internationalen Norm „Kabelhalter für elektrische Installationen“ IEC 61914 getestet. Die typischen Ergebnisse werden im Folgenden erläutert. Bitte beachten Sie, dass es sich bei diesen Prüfwerten um Maximalwerte handelt und dass für Ihre Anwendung geeignete Sicherheitsfaktoren verwendet werden sollten:

Eigenschaft	Klassifizierungsklausel IEC 61914	Einheiten Klassifizierung	Testdaten
Kabelhalterttyp	6.1.3	Verbundwerkstoff	-
Temp. zur dauerhaften Anwendung	6.2	°C	-40 bis 60
UV-Beständigkeit	6.5.1.2	UV-beständig	Der Metallrahmen schützt alle Polymerkomponenten
Korrosionsbeständigkeit	6.5.2.2	Verweis auf Ellis	-
Wirkungsbewertung	6.3.5	sehr schwer	bestanden
Flammenausbreitungstest	10.0, 10.1	Anwendungszeit \geq 30s	bestanden
Axiale Tragzahl	6.4.3, 9.4	Newtons (N)	Verweis auf Ellis
Seitenlasttragzahl	6.4.2, 9.3	Newtons (N)	Verweis auf Ellis
Beständigkeit gegen elektromechanische Kräfte (Kurzschlussprüfung)	6.4, 6.4.4, 9.5	Centaur-Kabelhalter auf 8,4m mit Riemen an den Mittelpunkten	117kA (Report No. KEMA -313.08) PHASE SPACING = 103mm